



H = 1000.00 m
 km = 0.02218
 h TS = 54.10
 I = 954
 f = 0.05
 -119 %
 22.18 m
 -0.72 %
 67.82 m

H = 0.00 m
 km = 0.09000
 h TS = 53.61
 -0.72 %
 67.82 m
 -0.50 %
 50.00 m

Ahorn
 STØ = 0.40 m
 KØ = 8.00 m

Ahorn
 STØ = 0.30 m
 KØ = 8.00 m

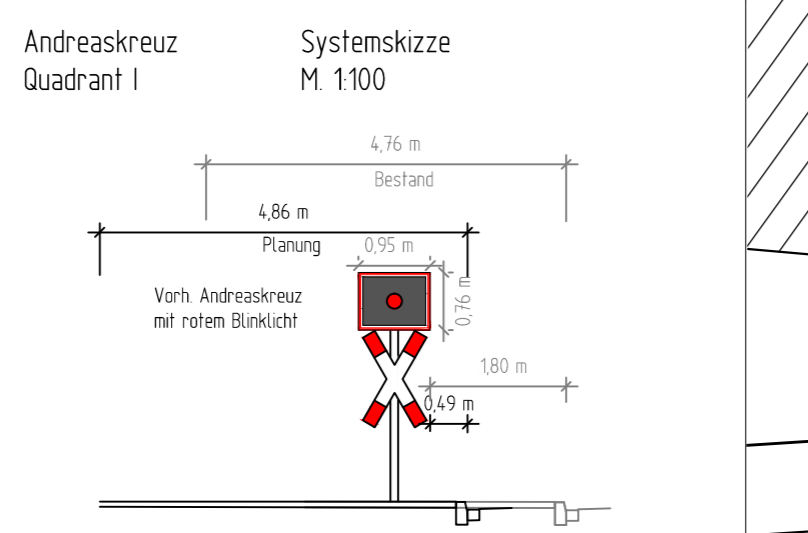

Legende

- 1 Asphaltdeckschicht
- 2 Betonplatten 24/24 cm
- 2b Betonplatten 30/30 cm
- 3 Betonstein grau 20/10 cm
- 4 Betonstein grau 16/16 cm
- 6 Betonstein anthrazit 20/10 cm
- 7 Betonstein anthrazit 16/16 cm
- 8 Betonstein rot 20/10 cm
- 9 Betonstein rot 16/16 cm
- 11 Verbundsteinpflaster
- 12 Grünfläche
- 14 Natursteinpflaster Kleinpflaster
- 17 Klinker
- 18 Betonfläche
- Blumenkübel
- Schieberkappe Wasser
- Schaltkasten oberirdisch, unterirdisch
- Unterflurhydrant
- Schachdeckel
- Leuchte
- Verkehrszeichen
- 7851 Höhe
- Zugang vorhanden
- Zufahrt vorhanden

vorhanden:

- Baum
- Rinnenablauf
- Seitenablauf

geplant:

- Asphalt
- Asphalt verstärkter Aufbau BK 3.2
- Deckenerneuerung
- Asphalt angleichen
- Betonplatten 24/24/8 cm
- Betonplatten 24/24/10 cm
- Betonplatten aufnehmen und neu verlegen
- Betonstein weiß 20/10/8 cm
- Verbundsteinpflaster aufnehmen und neu verlegen
- Grünfläche
- Natursteinpflaster Mosaik (Basalt)
- Betonplatten anthrazit 30/30/8 cm
- Noppenplatten weiß 30/30/8 cm
- Rippenplatten weiß 30/30/8 cm
- Markierung von Radwegen
- geplanter Schachdeckel
- Seitenablauf
- 7851 Höhe

Nr.	Art der Änderung	Name	Datum
5			
4			
3			
2			
1			

Projekt Nr.: 16/016
 Plan Nr.: 10715
 Blatt Nr.: 1 (2)
 Str. Schlüssel: 03020
 Anlage Nr.:



Tiefbauamt

Lageplan

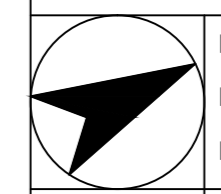

Maßstab
 Lageplan 1: 250
 Längen 1: / Höhen 1:

Datum	Name
bearbeitet Dez 2017	Petersen
gezeichnet Dez 2017	Wessels
geprüft	

genehmigt:
 Münster, den 2017

i. A.
 Tiefbauamt

Hiltruper Straße
 zwischen Bahn und Am Berler Kamp
 Aufhebung der Radwegebenutzungspflicht
 Umbau der Nebenanlagen und Fahrbahnstandsetzung
 Stadtteil Wolbeck